

# MC BS2

# MC BS2

Art.-Nr.: 01078020



Art.-Nr.:  
01078020

BUS-Motorsteuerung zur Ansteuerung und Einzelbedienung von 2 Sonnenschutzanlagen.

## Montage- und Bedienungsanleitung

### Kurzbeschreibung

- Mikroprozessor gesteuerte BUS-Motorsteuerung für zwei Antriebe von Sonnenschutzanlagen
- Direkte Anschlussmöglichkeit für zwei 230VAC-Motoren
- Anschlussmöglichkeit für einen programmierbaren Gruppentaster und zwei Einzeltaster
- Getrennte Anschlussstellen für Netz- und Zentralweiterleitung
- Sichere Verbindung durch Cage-Clamp-Anschluss bis 2,5 mm<sup>2</sup>
- Einfache Konfigurierung mit der PC-Software BS Config
- Individuell einstellbare Betriebsarten und Motorlaufzeit
- Kompatibel zu allen Vestamatic BUS-Zentralsteuerungen, z.B. Vesta Building Controller und Vesta Building Controller Compact

### Sicherheitshinweise



- Beauftragen Sie mit der Installation einen Elektrofachbetrieb, da die Steuerung zum Betrieb eine Betriebsspannung von 230VAC, 50 Hz benötigt.
- Die Steuerung ist auf Beschädigungen zu prüfen, im Falle einer Beschädigung darf das Gerät keinesfalls in Betrieb genommen werden. Sollte ein Transportschaden vorliegen, so ist der Lieferant zu informieren.
- Die Steuerung ist nur für den sachgemäßen Gebrauch (wie in der Bedienungsanleitung beschrieben) bestimmt. Änderungen oder Modifikationen dürfen nicht vorgenommen werden, da ansonsten jeglicher Gewährleistungsanspruch entfällt.
- Ist ein sicherer Betrieb der Steuerung oder der angeschlossenen Beschattung nicht mehr gewährleistet, so ist die Steuerung unverzüglich außer Betrieb zu setzen und gegen unbeabsichtigten Betrieb zu sichern.
- Werden Arbeiten an den Fenstern, der Steuerung oder den angeschlossenen Beschattungen durchgeführt, sind diese gegen unbefugtes Bedienen und unbeabsichtigten Betrieb zu sichern.

### Anschlussplan

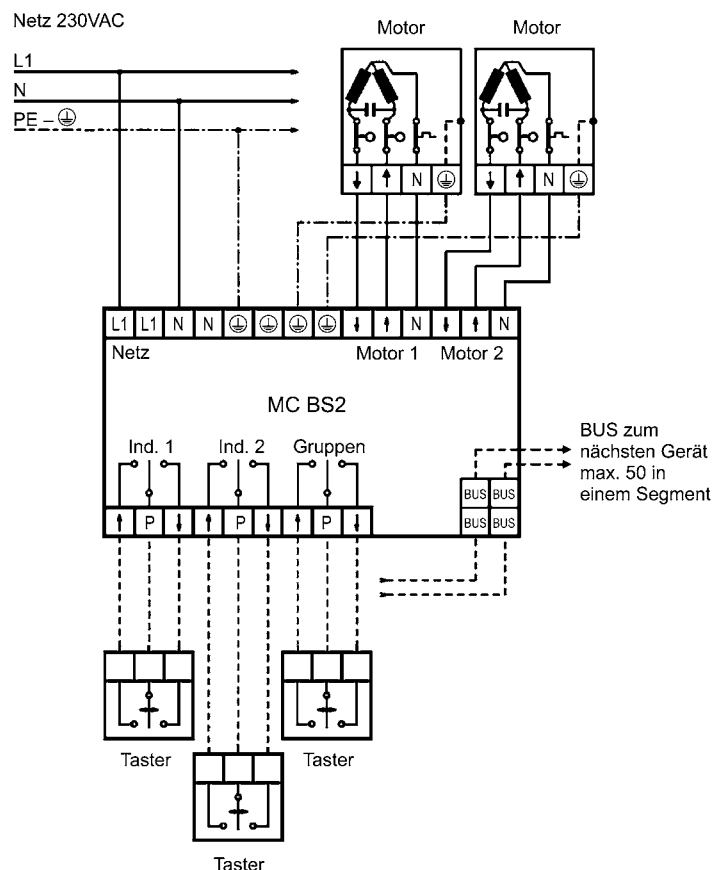

### Technische Daten

Betriebsspannung:	230VAC, 50 Hz
Bemessungs-Stoßspannung:	2,5 kV
Leistungsaufnahme:	3,6 W
Maximale Schaltleistung:	2 × 250VAC, 4 A, $\cos \varphi \cong 0,8$ ind.
Schaltzeit:	1 – 255 Sekunden
Ausgang (Motor Auf/Ab):	230VAC, 50 Hz
Sicherung (F1):	0,05 A/T
Sicherung Motor 1 (F2):	4 A/T
Sicherung Motor 2 (F3):	4 A/T
Softwareklasse:	A
Betriebstemperaturbereich:	0 °C bis +40 °C
Schutzart:	IP 54
Verschmutzungsgrad:	2
Maße (L × B × H):	170 × 135 × 85 mm
Konformität:	

### Inbetriebnahme

Bei der Inbetriebnahme muss die Steuerung konfiguriert werden. Das heißt, die Motorsteuerung muss so programmiert werden, dass die Gruppen- und Zentralbefehle der Steuerung ausgeführt werden. Die notwendige Programmierung wird mit der PC-Software BS Config durchgeführt.

### Funktionsweise

Über die Einzelschalter IND. 1 und IND 2, können für jeden Motor Auf- und Ab-Befehle gegeben werden. Die Befehle können für Direktbetrieb, Totmann-/Direktbetrieb und nur für Totmann-Betrieb konfiguriert werden. Der Gruppentaster verfügt über die gleiche Funktionsweise. Ein aktiver Befehl kann durch einen entgegengesetzten Befehl gestoppt werden. Darüber hinaus übernimmt die Steuerung auch verschiedene Befehle, wie z.B. Gruppenbefehle, zentrale Befehle, Wartungsbefehle und Alarmbefehle. Die Motoren können für ein Ansprechen auf Gruppentaster programmiert werden. Falls mehrere Gruppentaster mit derselben Adresse belegt sind, sprechen die Motoren auf alle Gruppentaster an. Die Motoren können jedoch nur auf einen zentralen Befehl und/oder einen zentralen Wartungsbefehl ansprechen, die beide mit dem BS Config Tool programmiert werden können.

### Montage und Installation



#### WARNUNG!

#### Verletzungsgefahr durch unsachgemäße Installation und Erstinbetriebnahme.

Unsachgemäße Installation und Erstinbetriebnahme kann zu schweren Personen- oder Sachschäden führen.

Deshalb:

- Beim Anschluss sind die geltenden VDE-Bestimmungen, insbesondere DIN VDE 0100/0700 sowie die geltenden Vorschriften der örtlichen EVU und UVV zu beachten.
- Steuerung gemäß Anschlussplan anschließen.

#### Hinweise für den Elektrofachbetrieb

1. Betriebsspannung abschalten.
2. Befestigungsschrauben des Gehäusedeckels lösen und Gehäusedeckel abheben.
3. Montieren Sie das Gerät mit den vier Montagebohrungen an den Gehäuseseiten.
4. Anschlussleitungen durchführen und Netzanschlussleitungen sowie externe Verbindungen gemäß Anschlussplan anschließen. Eine Verlegung der Leitungen über oder unter der Leiterkarte ist nicht zulässig.
5. Betriebsspannung einschalten.
6. Motorlaufrichtung prüfen, ggf. korrigieren.
7. Gehäusedeckel aufsetzen und Gehäusedeckelschrauben anziehen.

### Konfiguration

Zur Konfiguration der Steuerung benötigen Sie die PC-Software BS Config (Art.-Nr.: 01054060).

### Konformitätserklärung

Hiermit erklären wir, dass dieses Gerät den grundlegenden Anforderungen und relevanten Richtlinien entspricht. Die Konformitätserklärung zu diesem Gerät finden Sie unter: [www.vestamatic.de](http://www.vestamatic.de)

### Entsorgung

#### Die Entsorgung von Elektrogeräten und Batterien über den Hausmüll ist verboten.



Das nebenstehende Symbol (durchgestrichene Mülltonne nach WEEE Anhang IV) weist auf die getrennte Rücknahme elektrischer und elektronischer Geräte in den EU-Ländern hin. Werfen Sie das Gerät oder die Batterie nicht in den Hausmüll, informieren Sie sich über Rückgabemöglichkeiten in Ihrem Gebiet und nutzen Sie zur Entsorgung das Rückgabesystem.

# MC BS2

# MC BS2

Art.-no.: 01078020



Art.-no.:  
01078020

BUS motor control for controlling and individual operating of 2 sunshade devices.

## Installation and Operating Instructions

### Short description

- Microprocessor-powered BUS motor controller for two sunshades
- Direct connection available for two 230VAC motors
- Connection available for one programmable group button and two individual buttons
- Separate connection points for mains supply and central transmission
- Secure connection via cage clamp connection up to 2.5 mm<sup>2</sup>
- Easy to configure with BS Config PC software
- Operating modes and motor run time can be individually set
- Compatible with all Vestamatic BUS central controls, e.g. Vesta Building Controller and Vesta Building Controller Compact

### Safety precautions



- Contact a professional electrician to install the control system, because the control system requires a power supply of 230VAC, 50 Hz.
- Check the control system for signs of mechanical damage after unpacking. If you notice any shipping damage, do not start up the control system and notify your supplier immediately.
- The control system should only be used for the purpose specified by the manufacturer (refer to the operating instructions). Any changes or modifications thereof are not permissible and will result in loss of all warranty claims.
- If the control unit cannot be operated without presenting a hazard, it must be switched off and prevented from being switched on unintentionally.
- Turn off the power supply and prevent it from being switched on unintentionally before performing work on any windows, control or sunshades driven by the control system.

### Wiring diagram

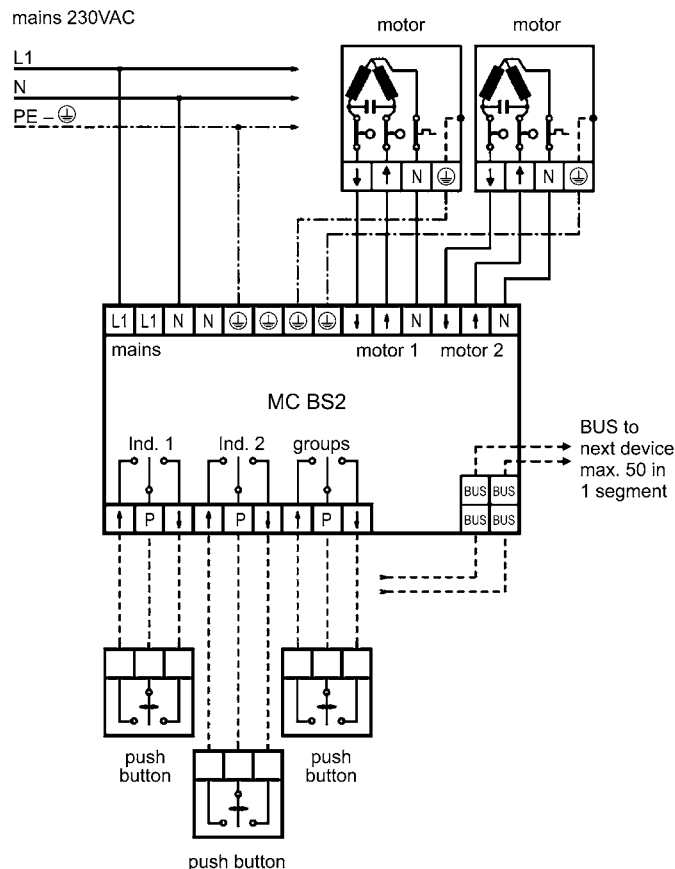

### Technical data

Power supply:	230VAC, 50 Hz
Impulse voltage withstand level:	2.5 kV
Rated power:	3.6 W
Maximum load:	2 × 250VAC, 4 A, $\cos \varphi \cong 0.8$ ind.
Switching time:	1 – 255 seconds
Output (motor up/down):	230VAC, 50 Hz
Fuse electronic (F1):	0.05 A/T
Fuse motor 1 (F2):	4 A/T
Fuse motor 2 (F3):	4 A/T
Software class:	A
Operating temperature:	0 °C (32 °F) to +40 °C (104 °F)
IP class:	IP 54
Degree of contamination:	2
Dimensions (L × W × H):	170 × 135 × 85 mm

Conformity:



### Start-up

If the system is used for the first time it has to be configured. That means the motor control has to be programmed to operate group and central commands. This could be done with the BS Config PC software.

### Function

With the individual switches IND. 1 and IND. 2, up or down commands can be given for each motor. The commands can be configured for direct running, deadman/running or deadman only. The group switch has the same functionality. An active command can be stopped with an opposite command. Furthermore the control accepts several commands as: group commands, central commands, maintenance commands and alarm commands. The motors can be programmed to react on a group switch. If more group switches have the same address, the motors will react on all group buttons. The motors can only react on 1 central command and/or 1 maintenance command, which can be programmed with the BS Config Tool.

### Assembly and installation



#### WARNING!

#### Risk of injury due to improper installation and commissioning.

Improper installation and commissioning may lead to personal injury or property damage.

Therefore:

- When connecting the device, observe the currently valid VDE standards (in particular DIN VDE 0100/0700), your local power company's regulations and the current accident prevention regulations.
- Connect the control in accordance with the wiring diagram.

#### Notes for professional electricians

1. Switch off the power supply.
2. Undo the housing cover screws and lift off the housing cover.
3. Use the four mounting holes at the edges of the housing to mount it.
4. Connect the power supply cables and external connections according to the wiring diagram. Do not lay cables above or below the PC board.
5. Switch on the power supply.
6. Check the motor's direction of rotation and correct it, if necessary.
7. Replace the housing cover and tighten the housing cover screws.

### Configuration

For configuration of the control PC software BS Config (Art.-no.: 01054060) is required.

### Declaration of conformity

This product complies with the essential requirements. The declaration of conformity concerning this product is available on our website: [www.vestamatic.com](http://www.vestamatic.com)

### Disposal of waste

**The disposal of electrical equipment and batteries in household waste is strictly forbidden.**



The symbol (dustbin crossed out, in line with WEEE Appendix IV) indicates separate collection of electrical and electronic products in EU countries. Do not dispose of the device or battery in your household waste. Ask your town or local council about the return and collection systems available in your area to dispose of this product.