



MONTAGE- EN BEDIENINGSHANDLEIDING MC TR 2S FMT

MC TR 2S FMT



Deze handleiding is geschikt voor de volgende typen:

- MC TR 2S FMT (01054230)

Handleidingsnummer: 85202421 H1

Scheidingsrelais voor
parallelschakeling van
2 buismotoren op één
besturing of een ver-
grendelde drukknop.

Lees deze handleiding voordat u met de installatie begint.
Het niet naleven van de instructies kan leiden tot defecten die niet
onder de garantie vallen.
Drukfouten en technische wijzigingen voorbehouden.



INHOUD

■ Veiligheidsinstructies	2
■ Technische gegevens	3
■ Aansluitschema	4

VEILIGHEIDSinSTRUCTIES

ALGEMENE VEILIGHEIDSinFORMATIE

Deze veiligheidsinstructies maken integraal deel uit van het product en moeten vóór montage, elektrische aansluiting, ingebruikname en gebruik volledig worden gelezen en begrepen.

- Het scheidingsrelais dient voor de parallelschakeling van maximaal 2 buismotoren op één besturing of één vergrendelde schakelaar.
- Het apparaat mag uitsluitend worden gebruikt voor het beoogde doel zoals in deze documentatie beschreven.
- Installatie, elektrische aansluiting en ingebruikname mogen uitsluitend worden uitgevoerd door een gekwalificeerde elektricien, aangezien het apparaat op netspanning werkt.
- Het scheidingsrelais moet vóór installatie worden gecontroleerd op beschadigingen. Beschadigde apparaten mogen nooit in gebruik worden genomen.
- Wijzigingen of modificaties aan het apparaat zijn niet toegestaan en doen alle garantie- en aansprakelijkheidsaanspraken vervallen.
- Indien een veilige werking van het apparaat of de aangesloten zonwering niet meer kan worden gegarandeerd, moet het apparaat onmiddellijk buiten bedrijf worden gesteld en tegen onbedoelde bediening worden beveiligd.
- De installatie moet regelmatig worden gecontroleerd op slijtage, beschadigingen of storingen.

KRITISCHE WAARSCHUWINGEN



GEVAREN DOOR ELEKTRISCHE STROOM | GEVAAR – levensgevaar door elektrische schok.

Vóór montage en werkzaamheden de netspanning volledig uitschakelen.



GEVAREN DOOR BEWEGENDE ZONWERINGSINSTALLATIES

WAARSCHUWING – gevaar voor bekneling, snijpunten of ongecontroleerde bewegingen.



SAFETY FOR PARALLEL AND CENTRAL CONTROL OPERATION | CAUTION –

Malfuncties due to unsuitable controls or operation



ERWIJZING

De volledige veiligheidsinstructies vindt u onder: www.vestamatic.com/safety



SCAN ME

ONDERSTEUNING/CONTACT

Vestamatic International GmbH
 Am Tannenbaum 2 | 41066 Mönchengladbach
 E-Mail: info@vestamatic.com

TECHNISCHE GEGEVENS

KORTE BESCHRIJVING

- Scheidingsrelais voor parallelschakeling van 2 buismotoren op één besturing of een vergrendelde drukknop
- Aansluitmogelijkheid voor één vergrendelde individuele drukknop per aandrijving
- Voor algemene inbouw in een 55 mm inbouwdoos met diepe aansluitruimte

PARAMETER	WAARDE
Bedrijfsspanning	230VAC, 50 Hz
Nominale stootspanning	2,5 kV
Vermogensopname	< 1 W
Stuurspanning	230VAC
Uitgang	230VAC, 50 Hz
Schakelvermogen (per uitgang)	250VAC, 4A, $\cos \varphi \geq 0,8$ ind.
Bedrijfstemperatuurbereik	0°C bis +40°C
Vervuilinggraad	2
Afmetingen (L x W x H)	52,4 x 46,6 x 21,1 mm
Conformiteit	

AFMETINGEN

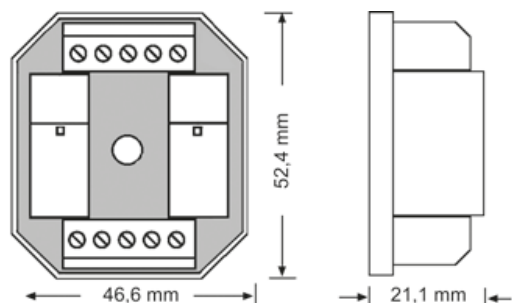

- Als centrale besturing zijn mechanisch of elektrisch vergrendelde drukknoppen geschikt, evenals alle besturingen met 230VAC-uitgang en een vaste of instelbare motorlooptijd.
- De ingestelde motorlooptijd van de besturing moet langer zijn dan de werkelijke looptijd van de zonzwering.
- Zolang een centraal commando actief is, is individuele bediening niet mogelijk.

AANSLUITSCHEMA

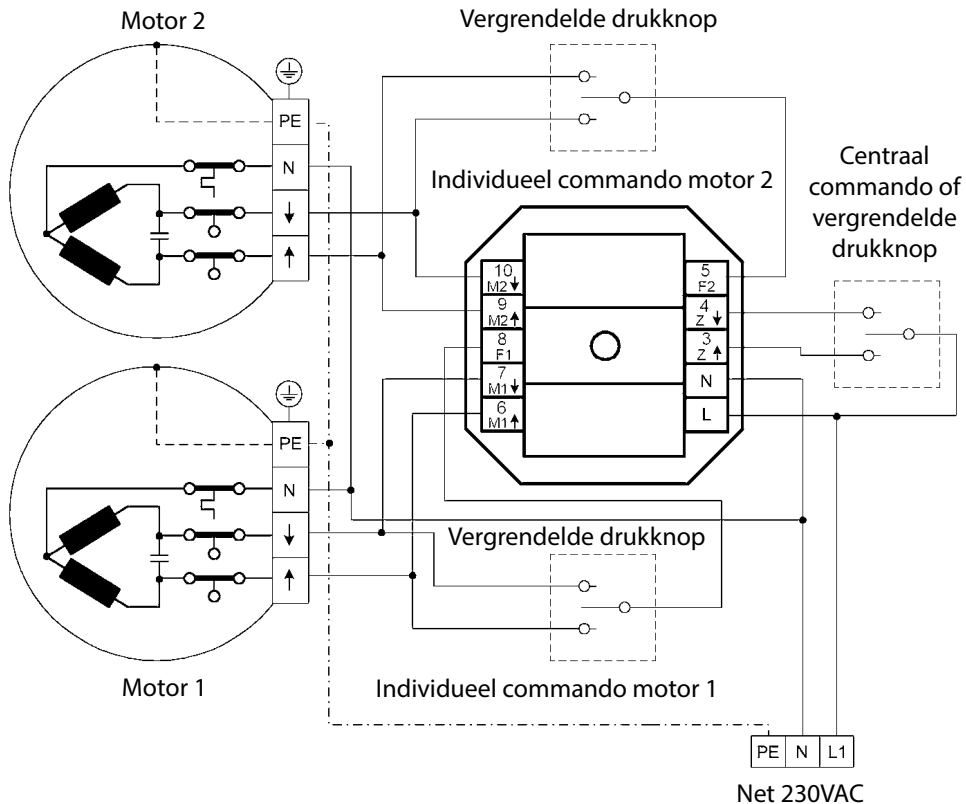

PARALLELSCHAKELING VAN 2 SCHEIDINGSRELAIS MC TR 2S FMT

